



Bestellbezeichnung

Reflektorhalter System axial Baugruppe komplett, mit Reflektor 40 x 60 mm geklebt

Art.-Nr. 10000858

RH-S-A60-A-120/50/100/12

Art.-Nr. 10000859

RH-S-A60-A-120/100/80/12

Art.-Nr. 10000860

RH-S-A60-A-150/160/150/12

Art.-Nr. 10000861

RH-S-A60-A-80/150/12

Merkmale

- Einfache Klemmbefestigung Reflektor an 12 mm-Stab
- Einfache Klemmbefestigung der Baugruppe an Alu-Profil mit Nutenstein

Typische Anwendungen

- für Anwendungen mit Reflexionslichtschranken, zur Erkennung von
 - Paletten
 - Behälter
 - Kartonagen

Abmessungen

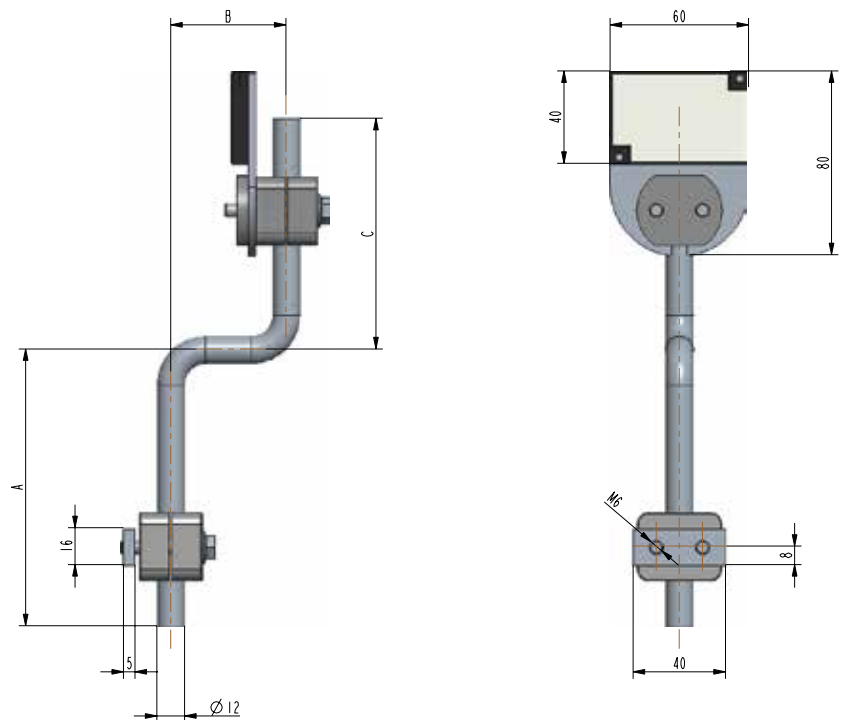

Alle Angaben in mm

Technische Daten

Basisdaten

Reflektor geklebt	40 x 60 mm (weitere auf Anfrage)
Ausführung Stab in mm (A/B/C)	S-Stab-120/50/100 – Ø 12 mm S-Stab-120/100/80 – Ø 12 mm S-Stab-150/160/150 – Ø 12 mm L-Stab-80/150 – Ø 12 mm (weitere auf Anfrage)
Befestigung Profil	Nutenstein 16 x 36 x 5 mm (weitere auf Anfrage)
Ausrichtung	axial / vertikal / horizontal

Mechanische Daten

Material Halter	Stahl, galvanisch verzinkt / Aluminium
Masse	ca. 800 – 1000 g