



Bestellbezeichnung

Sensorhalter Modul für die Montage von Lichtschranken

Art.-Nr. 10000919
SH-M-R200-01

Merkmale

- Einfache Klemmbefestigung
- Lichtschranke an 12 mm-Stab
- Passend für Sensoren
 - Baureihe R200 / R201
 - Baureihe RL31
 - Baureihe RL28 / RL29

Typische Anwendungen

- Für Anwendungen mit Optosensoren zur Erkennung von
 - Paletten
 - Behälter
 - Kartonagen
 - usw.

Abmessungen

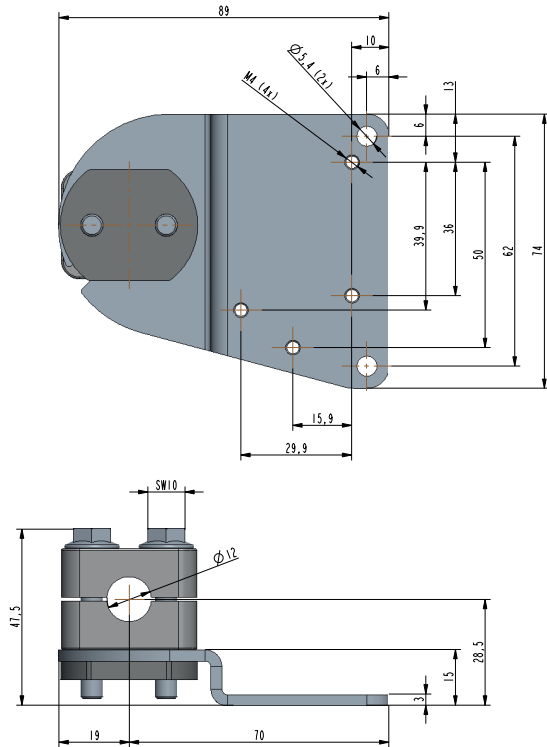

Alle Angaben in mm

Technische Daten

Basisdaten

Passende Serien	Baureihe R200 / 201
	Baureihe RL31
	Baureihe RL28 / RL29

Befestigung	Klemmbefestigung für 12 mm-Stab
-------------	---------------------------------

Ausrichtung	axial / vertikal / horizontal
-------------	-------------------------------

Mechanische Daten

Material	Stahl galvanisch verzinkt / Aluminium
----------	---------------------------------------

Masse	ca. 150 g
-------	-----------